

**ARC** srl

Via Bottego, 36 41010 Cognento (MODENA)  
tel.: 059/341880 fax: 059/341609 E-mail: arcmo@tin.it

**MANUALE D'USO**

# **ALIMENTATORE LINEARE TRIPLO**

**mod.:**

# **SLV3504**

# **ATTENZIONE!!!**

**NEL COLLEGAMENTO SERIE SI POSSONO OTTENERE  
150Vdc con 4A**

**SONO  
ESTREMAMENTE  
PERICOLOSI!!!**

# **ATTENZIONE!!!**

**NON COPRIRE LE GRIGLIE DI AEREAZIONE  
SUPERIORE ED INFERIORE**

**NON COPRIRE LE GRIGLIE DI VENTILAZIONE  
SUL RETRO**

## **ALIMENTATORE da LABORATORIO mod.: "SLV3504"**

L'alimentatore **SLV3504** e' costruito per l'uso in laboratorio e il servizio continuo.

### **CARATTERISTICHE PRINCIPALI:**

- 1) utilizzazione della massima corrente da 0V a  $V_{max}$ ,
- 2) possibilita' di uso delle tre **sezioni in parallelo** con comando unico,
- 3) possibilita' di uso delle tre **sezioni in serie** con comando unico  
OUT DC/OFF ALL,
- 4) non occorre spegnere l'alimentatore o scollegare le uscite, il comando OUT DC/OFF provvede a portare a 0V l'uscita,
- 5) assorbitore di corrente sulla  $V_{out}$ .

I criteri adottati in fase di progettazione e di realizzazione rendono l'**SLV3504** uno strumento estremamente efficace e versatile per coprire una vastissima gamma di esigenze di alimentazione.

Infatti l'**SLV3504** e' costituito da tre generatori indipendenti, da 200W max ciascuno, e **galvanicamente separati**.

Per ciascun generatore e' visualizzata contemporaneamente sia la tensione generata che la corrente erogata al carico.

Tutti i generatori sono presettabili sia in tensione che in corrente e ciascuno e' dotato del proprio comando **OUT DC/OFF**.

Un led bicolore indica lo stato di funzionamento: **luce verde =  $V_{constant}$**  o **luce rossa =  $I_{constant}$** .

L'**SLV3504** e' dotato di una funzione importante: **AUTOPARALLELO (AUTO//)**, che permette di fare lavorare contemporaneamente ed egualmente i tre generatori, controllati elettronicamente, al fine di ottenere una corrente massima di **12A** con una tensione compresa da **0V** a **50V**.

Quando viene attivata questa funzione il generatore centrale, definito **MASTER**, diventa l'unica sezione a cui fare riferimento per tutti i controlli e le visualizzazioni sui display.

La tensione e' prelevabile esclusivamente dalle boccole del **MASTER**.

Il comando **OUT DC/OFF ALL** permette, invece, di attivare o disattivare contemporaneamente tutti generatori con un'unica manovra. Questo comando si rivela particolarmente utile ed efficace con i generatori separati o nel **collegamento in serie**.

Normalmente l'interruttore **OUT DC/OFF ALL** va posizionato su **OUT DC**.

## descrizione PANNELLO FRONTALE "SLV3504"

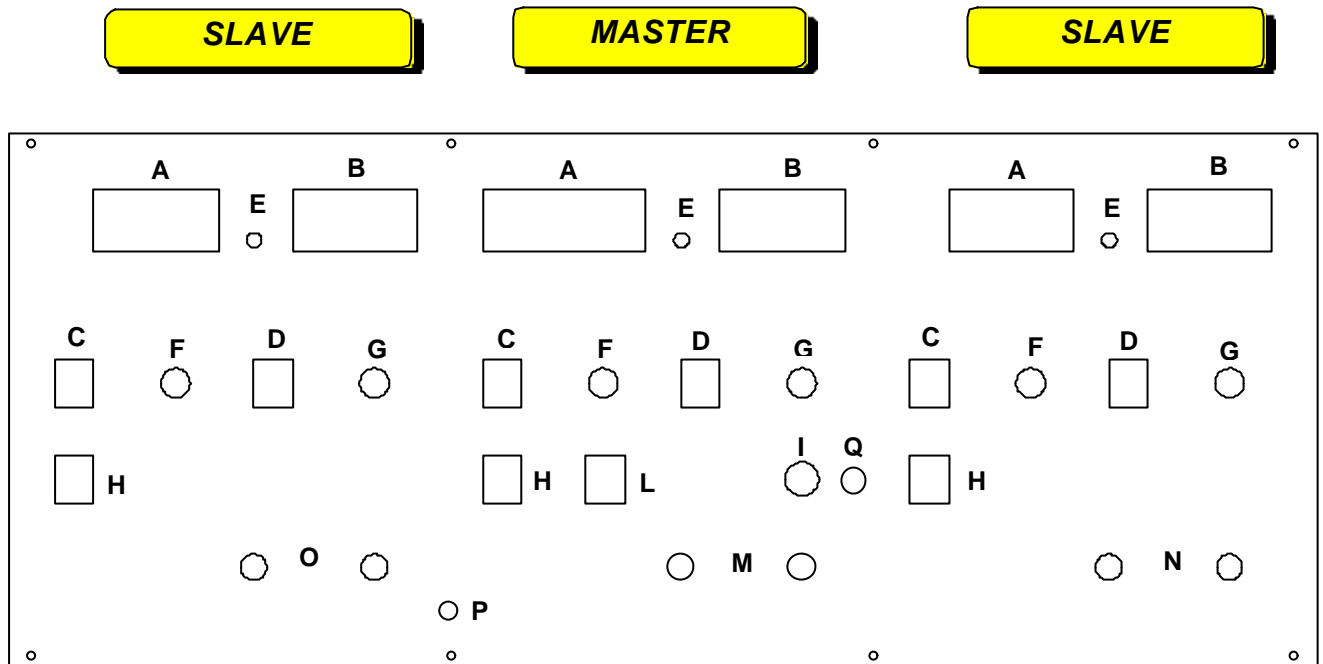
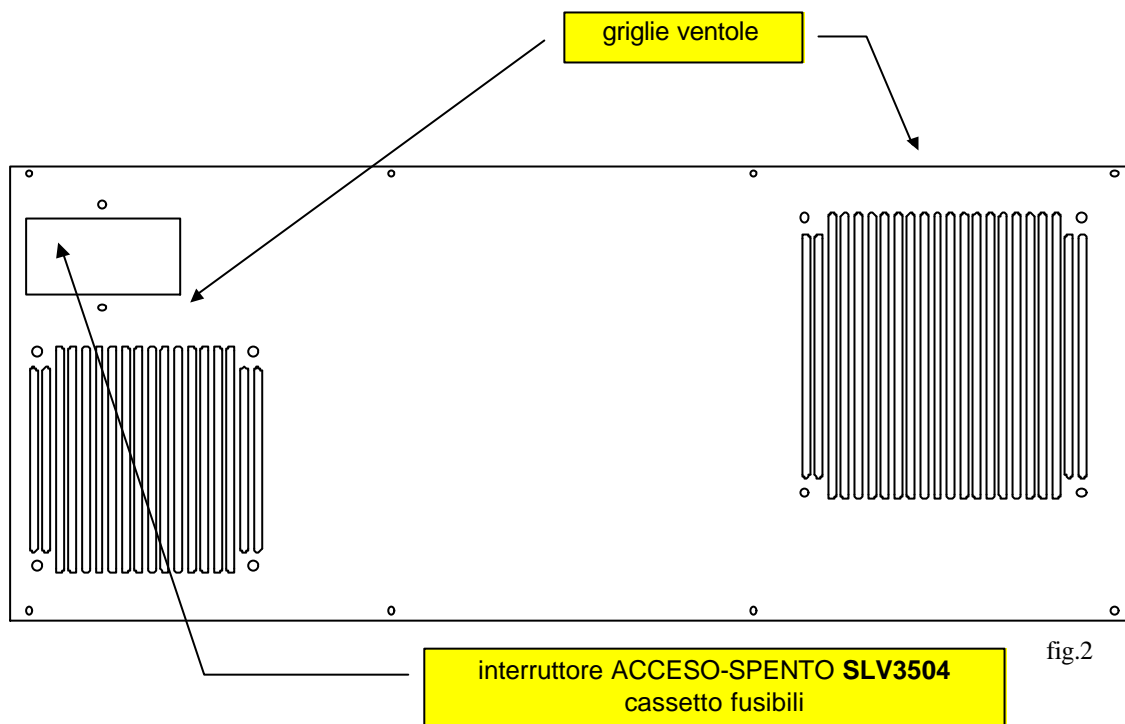

fig.1

Descrizione dei comandi del pannello frontale (fig.1):

- A** visualizzatore digitale per la corrente;
- B** visualizzatore digitale per la tensione;
- C** pulsante di preset della corrente tra 0A e 4A (nel MASTER in modo AUTO// tra 0A e 12A);
- D** pulsante di preset della tensione tra 0V e 50V;
- E** led bicolore che indica il modo di funzionamento del generatore (luce verde =  $V_{\text{costant}}$ , oppure luce rossa =  $I_{\text{costant}}$ );
- F** potenziometro per la regolazione della corrente di limitazione;
- G** potenziometro per la regolazione della tensione d'uscita;
- H** interruttore OUT DC/OFF elettronico per il singolo generatore;
- I** commutatore per il funzionamento in AUTOPARALLELO (AUTO//);
- L** interruttore OUT DC/OFF ALL di tutti i generatori contemporaneamente;
- M** boccole d'uscita *MASTER*;
- N** boccole d'uscita *SLAVE*;
- O** boccole d'uscita *SLAVE*;
- P** boccia di terra;
- Q** indicazione luminosa gialla della funzione di AUTO// attivata

**descrizione PANNELLO RETRO "SLV3504"**

Sul retro (fig.2) e' montata una presa VDE filtrata con interruttore bipolare e fusibili.

NOTA: l'**SLV3504** puo' essere acceso all'inizio del lavoro e spento al termine.

## PRINCIPIO DI FUNZIONAMENTO "SLV3504"

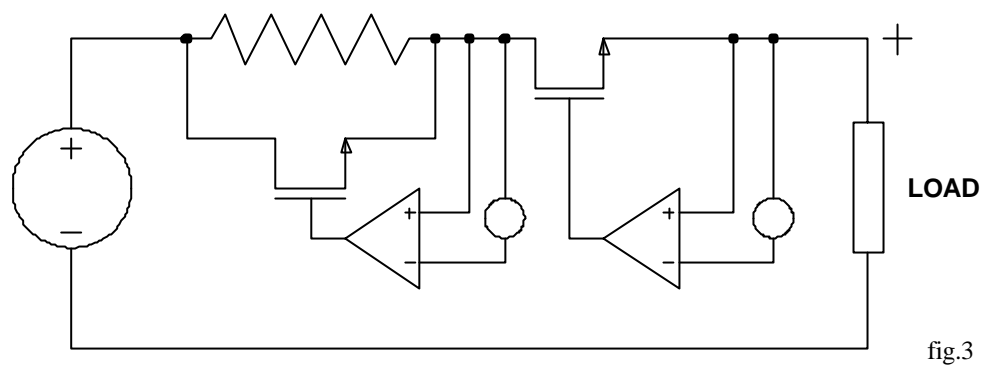

fig.3

L'**SLV3504** è un alimentatore a funzionamento lineare. Pertanto la tensione generata è particolarmente stabile e con un ripple molto ridotto.

Il trasformatore d'alimentazione è provvisto di due secondari di potenza che vengono commutati a seconda della tensione d'uscita impostata e di un secondario a presa centrale per l'alimentazione floating dei controlli.

Questo primo accorgimento permette di ridurre notevolmente l'energia che dovrebbe essere dissipata in calore a bassi valori di tensione d'uscita con elevata corrente e, inoltre, a rendere particolarmente affidabile l'**SLV3504** in presenza di disturbi provenienti dal carico (0 di riferimento floating).

Come si vede sopra dalla figura (fig.3), una resistenza di grande potenza tra il DRAIN e il SOURCE del MOSFET di pre-regolazione permette di dissipare direttamente in aria circa il 50% dell'energia non richiesta dal carico, consentendo, in questo modo, di sgravare di lavoro i MOSFET e allo stesso tempo, di contenere notevolmente le dimensioni dei dissipatori.

Il MOSFET di pre-regolazione viene comandato per cortocircuitare questa resistenza a seconda della tensione e corrente richiesta dal carico.

Cioe' alla tensione minima il MOSFET si apre completamente, alla tensione massima il MOSFET e' chiuso completamente.

Il secondo MOSFET provvede, infine, alla stabilizzazione vera e propria.

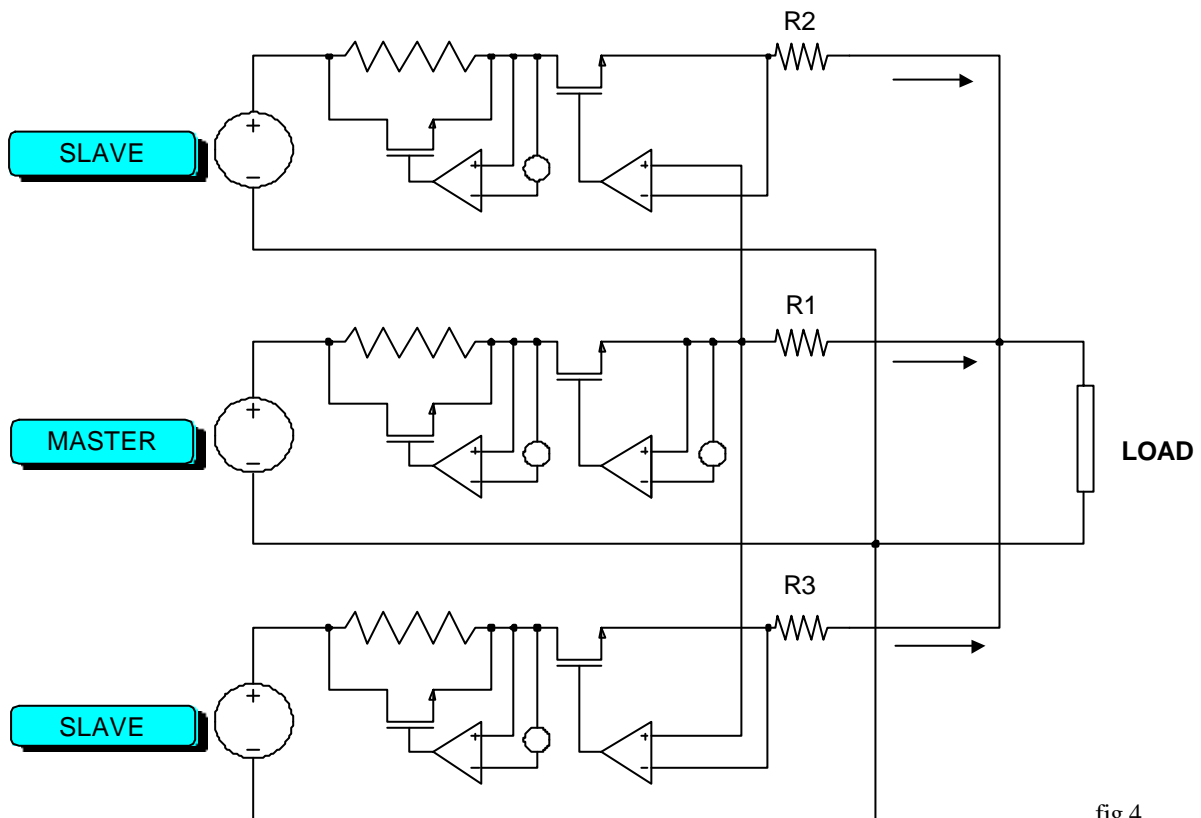

fig.4

Da questo schema (fig.4) si puo' vedere come e' effettuato il funzionamento dell'**SLV3504** in AUTOPARALLELO.

Dal generatore, definito MASTER, il carico preleva la corrente attraverso la resistenza R1, da qui la ddp ottenuta viene inviata agli ingressi non invertenti degli operazionali che comandano i MOSFET di regolazione

dei due SLAVE che, in tal modo, vengono pilotati affinché la corrente che circola in R2 e R3 sia uguale a quella circolante in R1.

# ESEMPI di CONFIGURAZIONE "SLV3504"

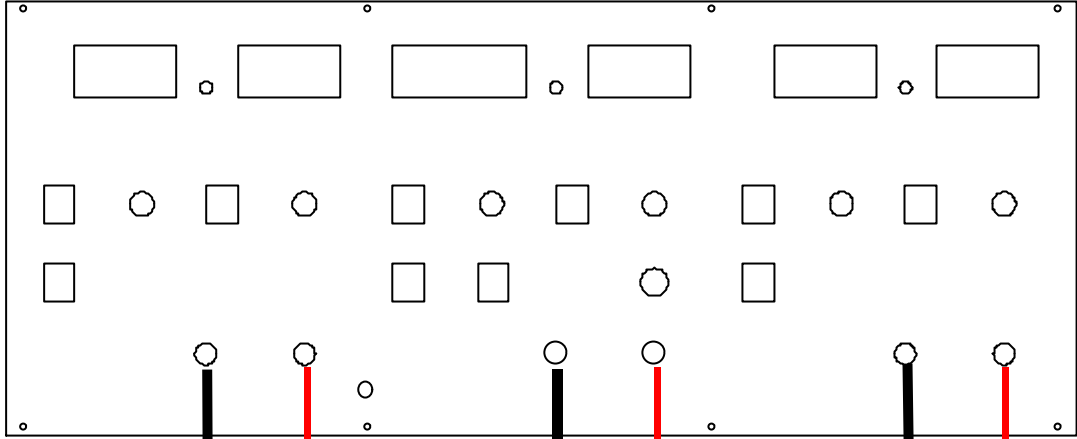
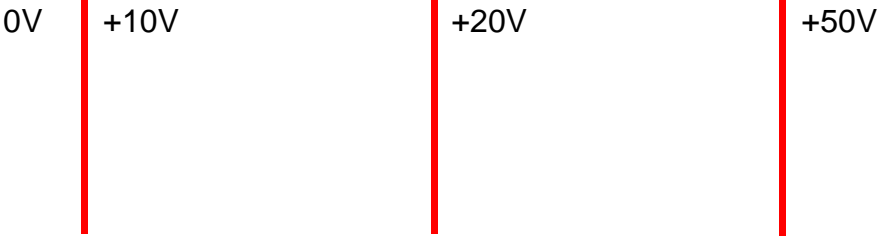

fig.4



**COLLEGAMENTO  
A  
MASSA COMUNE**

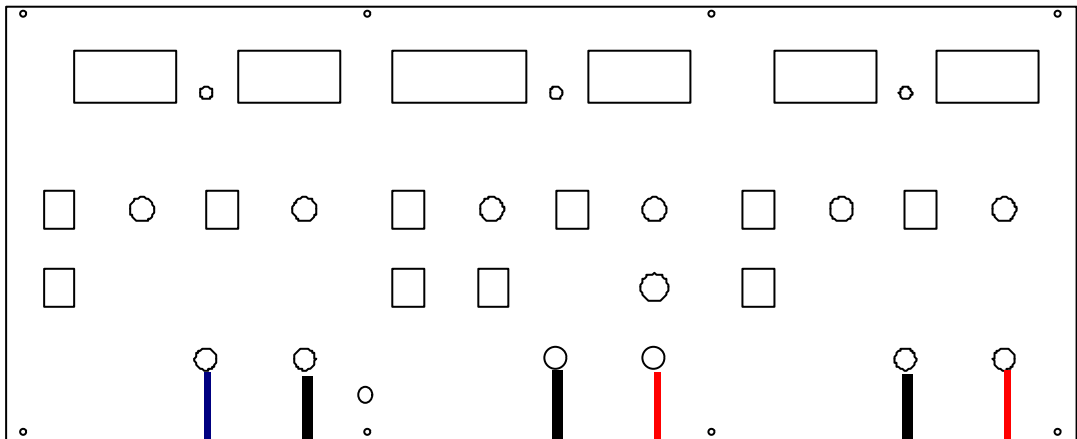

fig.5



**COLLEGAMENTO  
DUALE E MASSA  
COMUNE**

**ATTENZIONE !!! 150Vdc, 4A SONO PERICOLOSI !!!**

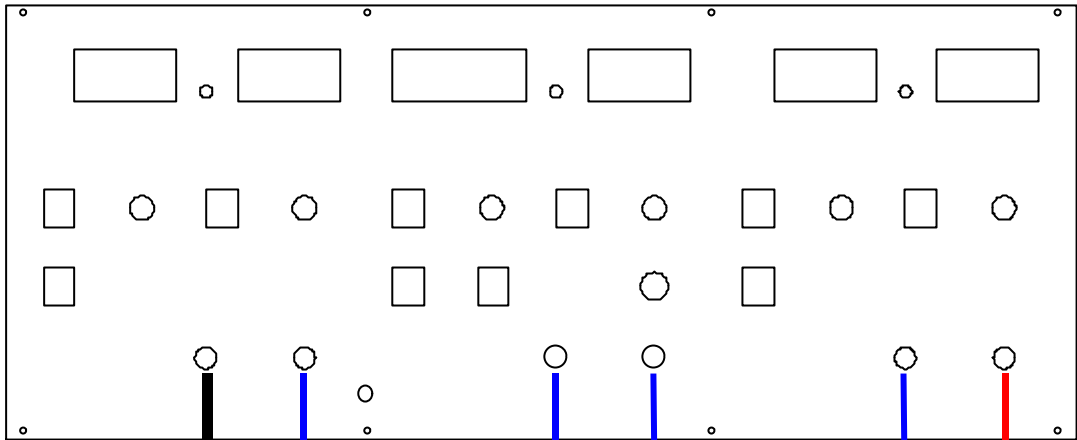

fig.6

**COLLEGAMENTO IN SERIE**

**USARE SOLO I COMANDI E LE VISUALIZZAZIONI DEL MASTER**

**COMMUTARE IN AUTOPARALLELO**

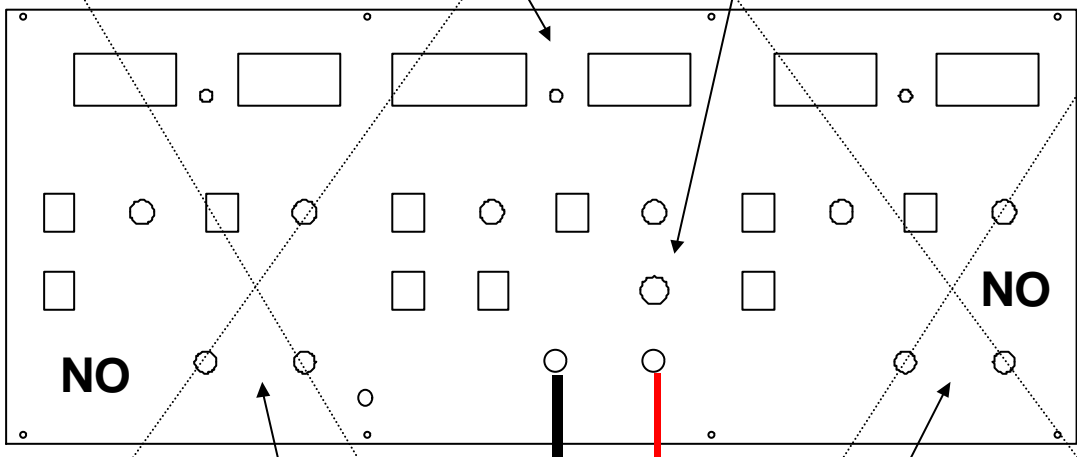

fig.7

**CONFIGURAZIONE AUTOPARALLELO**

**ATTENZIONE!!!**  
 ASSICURARSI DI AVERE RIMOSSO EVENTUALI COLLEGAMENTI IN SERIE PRIMA DI COMMUTARE IN AUTOPARALLELO.  
 COMMUTARE IN AUTO// CON L'SLV3504 IN OFF.  
NON APPLICARE CARICHI ALLE BOCCOLE DEGLI SLAVE

## CARATTERISTICHE GENERALI "SLV3504"

### ***Specifiche elettriche:***

- alimentatori: 3 sezioni indipendenti con separazione galvanica;
- tensione uscita: regolabile da 0V a 50Vdc;  
regolazione con potenziometro 10 giri;
- corrente d'uscita: 4A max per ciascun generatore,  
12A max in modo AUTOPARALLELO (AUTO//);
- corrente limitazione: impostabile tra 0A e 4A,  
impostabile tra 0A e 12A max in modo AUTO//,  
regolazione con potenziometro 10 giri;
- preset: preset in tensione e in corrente,  
precisione migliore dello 0,1%,  
precisione migliore dell' 1,5% in Ipreset modo AUTO//;
- display: amperometro e voltmetro digitali 3-1/2;  
risoluzione: 100mV in tensione, 10mA in corrente  
precisione: migliore dello 0,1%,  
corrente in modo AUTO// migliore dell' 1%;
- indicazioni: luminosa verde = Vconstant  
luminosa rossa = Iconstant
- ripple a 100Hz: inferiore a 3mV;
- stabilita': migliore del 0,02% a 80°C;
- tempo di risposta: 100uS alle variazioni del carico;
- assorbitore corrente: 10mA circa (SINK);

- tensione in OFF: inferiore a 60mV;

- accensione e spegnimento elettronico con un comando indipendente per ciascuna sezione (OUT DC/OFF) e un comando per tutte le sezioni (OUT DC/OFF ALL);

- protezioni per il collegamento in serie;

- filtro EMI sull'ingresso rete;

- boccola sul frontale per il collegamento a terra;

- potenza: 700VA max;

- alimentazione: 230Vac +/-10%, 50/60Hz, cavo rete con spina italiana;

- fusibili rete: 2 fusibili ritardati da 6,3A;

- dimensioni: L=484mm (84TE), H=195mm (4U), P=465mm cassetta con maniglie ed asole per l'inserimento a rack;

- peso: 22Kg circa;

- manuale d'uso;

- assistenza presso il ns laboratorio.